



**V2 ELETTRONICA SPA**

Corso Principi di Piemonte, 65/67 - 12035 RACCONIGI (CN) ITALY

tel. +39 01 72 81 24 11 fax +39 01 72 84 050

info@v2elettronica.com www.v2home.com



IL n.202-A  
EDIZ. 18/04/2007

# City5 (Pr. 1.0)



**I** CENTRALE DIGITALE PER IL CONTROLLO DELLE LAMPAD E SEMAFORICHE

**GB** DIGITAL CONTROL UNIT TO CONTROL THE LAMPS OF THE LIGHT

**F** CENTRALE DIGITALE POUR LE CONTRÔLE DES FEUX DE SIGNALISATION

**D** DIGITALE STEUERUNG FÜR AMPELLAMPE

**E** CUADRO DE MANIOBRAS DIGITAL PARA CONTROLAR LAS LÁMPARAS DE SEÑALIZACIÓN

## INDEX

|   |     |
|---|-----|
| CONSEILS IMPORTANTS .....                               | .38 |
| CONFORMITÉ AUX NORMATIFS .....                          | .38 |
| CARACTÉRISTIQUES TECHNIQUES .....                       | .38 |
| DESCRIPTION DE LA CENTRALE .....                        | .39 |
| CYCLE DE FONCTIONNEMENT .....                           | .39 |
| INSTALLATION .....                                      | .40 |
| ALIMENTATION DE LA CENTRALE .....                       | .40 |
| FEUX DE SIGNALISATION .....                             | .40 |
| INTERFACE AVEC LA CENTRALE DE COMMANDE DU PORTAIL ..... | .40 |
| DISPOSITIFS DE DÉTECTION PRÉSENCE ET COMMANDE .....     | .40 |
| RÉCEPTEUR À BRANCHEMENT .....                           | .42 |
| ANTENNE EXTERIEURE .....                                | .42 |
| INTERFACE ADI .....                                     | .42 |
| PANNEAU DE CONTRÔLE .....                               | .42 |
| EMPLOI DE LA ROULETTE POUR LA PROGRAMMATION .....       | .43 |
| CONFIGURATION DE LA CENTRALE .....                      | .43 |
| ANOMALIES DE FONCTIONNEMENT .....                       | .49 |
| TABLEAU FONCTIONS <b>City5</b> .....                    | .50 |
| BRANCHEMENTS ELECTRIQUES .....                          | .51 |
| APPLICATIONS TYPIQUES .....                             | .51 |

## CONSEILS IMPORTANTS

Pour tout précision technique ou problème d'installation V2 ELETTRONICA dispose d'un service d'assistance clients actif pendant les horaires de bureau  
TEL. (+39) 01 72 81 24 11

**V2 ELETTRONICA se réserve le droit d'apporter d'éventuelles modifications au produit sans préavis; elle décline en outre toute responsabilité pour tous types de dommages aux personnes ou aux choses dus à une utilisation improprie ou à une mauvaise installation.**



**Avant de procéder avec l'installation et la programmation, lire attentivement les notices.**

- Ce manuel d'instruction est destiné à des techniciens qualifiés dans le domaine des automatismes.
- Aucune des informations contenues dans ce livret pourra être utile pour le particulier.
- Toutes les opérations de maintenance ou de programmation doivent être faites à travers des techniciens qualifiés.
- L'installateur doit prévoir à l'installation d'un dispositif (ex. interrupteur magnétothermique) qui assure la coupure omnipolaire de l'équipement du réseau d'alimentation. La norme requiert une séparation des contacts d'au moins 3 mm pour chaque pôle (EN 60335-1).
- Quand on a effectué les branchements à la borne, il faut mettre des bandes sur les conducteurs à tension qui se trouvent en proximité de la borne et sur les conducteurs pour le branchement des parties externes (accessoires). De cette manière, en cas de détachement d'un conducteur, on évite que les parties en tension puissent aller en contact avec les parties à faible tension de sécurité.
- Pour la connexion de tubes rigides ou flexibles utiliser des raccordements possédant le IP55 niveau de protection.
- L'installation requiert des compétences en matière d'électricité et de mécanique; doit être faite exclusivement par des techniciens qualifiés en mesure de délivrer l'attestation de conformité pour l'installation (Directive 89/392 CEE, - IIA).
- Même l'installation électrique ou on branche l'automatisme doit répondre aux normes en vigueur et être faite à règles de l'art.

## CONFORMITÉ AUX NORMATIFS

V2 ELETTRONICA SPA déclare que la centrale **City5** est conforme aux qualités requises par les Directives: 93/68/EEC, 73/23/EEC. Ils ont été appliqués les Normes techniques suivantes pour en vérifier la conformité:

|   |                                |
|---|--------------------------------|
| <b>EN 60335-1</b>   | Sicurezza elettrica            |
| <b>EN 55014-1, EN 55014-2<br/>EN 61000-3-2, 61000-3-3</b> | Compatibilità elettromagnetica |

Racconigi, le 10/02/2005

Le représentant dûment habilité V2 ELETTRONICA SPA

**A. Livio Costamagna**

## CARACTÉRISTIQUES TECHNIQUES

|   |  |
|---|--|
| Alimentation  | 230VAC - 50/60 Hz ( <b>City5</b> )           |
|   | 120VAC - 50/60Hz ( <b>City5-120V</b> )       |
| Alimentation des lampes des feux de signalisation   | Courant continu ou alternatif<br>max 250 VAC |
| Maximum charge des lampes des feux de signalisation | 5A   |
| Charge max accessoires 24V                          | 3W   |
| Température de travail                              | -20°C / +60°C                                |
| Fusible de protection                               | F1 = 400mA / F2 = 5A ( <b>City5</b> )        |
|   | F1 = 800mA / F2 = 5A ( <b>City5-120V</b> )   |
| Dimensions  | 195 x 145 x 80                               |
| Poids   | 800 g  |
| Protection  | IP55   |

## DESCRIPTION DE LA CENTRALE

La centrale digitale **City5** est un produit innovateur de V2 pour le contrôle des feux de signalisation en présence de portails automatiques avec visibilité limitée, rampes en virage, rétrécissements, accès à parkings avec capacité limitée, etc. L'écran de la **City5** permet, en plus d'une programmation simple, le monitoring constant de l'état des accès ; en plus, la structure à menu permet de régler la durée de l'allumage des lampes et les logiques de fonctionnement.

La centrale a été conçue pour le couplage optimal avec les centrales de commande des portails automatiques produits par V2 ; toutefois, la flexibilité considérable donnée par la programmation digitale en permet un facile couplage avec n'importe quelle centrale et même le fonctionnement « stand alone » pour la réglementation de la circulation à travers rétrécissements. Le paragraphe « **Applications typiques** » à la fin de ce manuel d'installation montre les plus fréquents exemples d'utilisation et les conseils pour la meilleure programmation.

Dans le respect des normes européennes en matière de sécurité électrique et de compatibilité électromagnétique (EN 60335-1, EN 50081-1 et EN 50082-1) la centrale **City5** est caractérisée par le complet guipage entre le circuit digitale, l'alimentation principale de la fiche et l'alimentation des lampes des feux de signalisation.

Autres caractéristiques:

- Alimentation des voyants indépendante de celle de la centrale pour pouvoir travailler aussi avec lampes à basse tension ou alimentation mixte 230V/120V.
- Polarité des entrées de détection de la présence de véhicules programmable (N.O. ou N.F.).
- Entrée d'alarme pour garantir le vert en issue en situations d'urgence.
- Double sortie pour la mise en service de la centrale de commande du portail (contact N.O. et N.F.).
- Entrée pour le monitoring de l'activité du portail (ouverture, arrêt, fermeture).
- Socle pour le branchement du récepteur radio (mod. MR1) pour commander l'ouverture par un émetteur indiquant la direction de provenance.
- Entrée pour dispositifs de commande câblés à code (clavier codé TTNC ou lecteur de proximité VRD).
- Connecteur ADI (Additional Devices Interface) pour ajouter des fiches optionnelles et pour la programmation à distance de la centrale.
- Voyants vert et rouge sur la fiche qui répètent la situation des lampes du feu de signalisation pour faciliter l'installation et l'entretien de la centrale.
- Comptage des véhicules passés, avec possibilité d'interdire l'accès à d'autres véhicules une fois rejoint un seuil prédéterminé (capacité du parking).
- Fonction de réservation pour les véhicules qui arrivent alors que le feu est rouge dans la direction opposée, avec la possibilité de fixer le critère de priorité en cas de demande simultané dans les deux directions

## CYCLE DE FONCTIONNEMENT

Pendant la phase de repos, il est possible régler en manière indépendante l'état des deux feux de signalisation (éteint, allumé fixe ou clignotant, vert ou rouge)

Le cycle de fonctionnement commence lorsque une commande d'activation est donnée ; d'après la programmation, ça peut se rendre dans les manières suivantes :

- Présence d'un véhicule sur le capteur (photocellule ou boucle magnétique).
- Demande (bouton poussoir) avec véhicule présent sur le capteur.
- Demande codée (clavier à code ou lecteur de proximité).
- Emetteur opportunément configuré.
- Roulette de programmation (pour essai de l'installateur).

Une fois reçue une commande d'activation, la centrale qui commande le portail reçoit un signal de start.

Le cycle est composé par les phases suivantes:

- 1. Pré-clignotement d'avertissement.** Dans la direction pour laquelle à été demandé le passage, le rouge clignote jusqu'au signal de voie libre (le feu est vert dans l'autre direction) ou le portail n'est pas encore ouvert (seulement pour les centrales V2), ou le temps minimum n'est pas encore passé. Cette fonction peut être annulée : en ce cas, le feu reste rouge fixe jusqu'à quand il sera possible de donner la voie libre
- 2. Temps de passage.** Dans la direction active le feu est vert fixe, alors que dans l'autre côté est rouge fixe. Cette période peut avoir une durée fixe ou terminer lorsqu'un véhicule passe sur le capteur sur le côté opposé du portail
- 3. Pré-clignotement de fin de cycle.** Dans la direction active le feu est vert clignotant alors que dans l'autre est rouge fixe. Il peut avoir une durée fixe ou être exclus.
- 4. Temps minimum de rouge.** Dans les deux directions le feu reste rouge fixe pour un temps minimum avant de permettre qu'un autre cycle commence.

Pendant le cycle, les véhicules passants dans la direction active sont comptés ainsi que le nombre des véhicules à l'intérieur, toujours actualisé. Si le nombre des véhicules à l'intérieur rejoint un seuil prédéterminé, les commandes d'activation ne sont plus reconnues jusqu'à quand il y aura place à l'intérieur (fonction exclue par défaut).

D'après la programmation, le comptage des véhicules passants peut avoir lieu au moment de la délivrance du capteur d'accès dans la direction active ou au moment où le capteur dans le côté opposé est occupé.

**ATTENTION:** étant donné que le système pour le comptage des véhicules est assez approximatif, on peut remarquer des différences entre le nombre des véhicules calculés et ceux effectivement présents à l'intérieur. Par conséquent, on peut corriger le comptage n'importe quand.

## INSTALLATION

Effectuer l'installation de la centrale, des feux, des dispositifs de détection de présence de véhicules et des accessoires après avoir débranché l'alimentation.

## ALIMENTATION DE LA CENTRALE

La centrale doit être alimentée en 230V-50Hz (120V-50/60 Hz pour le **City5-120V**) protégée avec interrupteur magnétothermique différentiel conforme aux lois en vigueur.



### ATTENTION:

Au cas où on utilise des alimentations différentes pour la centrale et pour les feux, prêter la plus grande attention à ne pas confondre les bornes d'alimentation.

Raccorder les câbles d'alimentation aux bornes **C.U.Power**: sur la centrale **City5** les bornes sont rouge et marqués 230VAC, sur la **City5-120V** noir et marqués 120VAC.

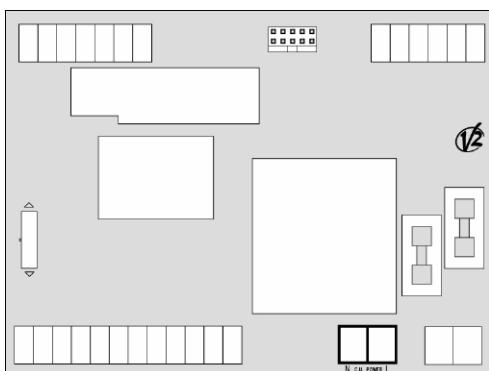

## FEUX DE SIGNALISATION

Sur la centrale **City5** on peut raccorder deux groupes de feux de signalisation, un en entrée et un en issue.

Chaque groupe est composé par une lampe verte et une lampe rouge et est raccordé par 3 fils (un pour chaque lampe et un de retour commun). L'alimentation des feux peut être différente de celle de la centrale et doit être protégée en conformité aux lois en vigueur.

Raccorder les fils d'amenée pour les lampes des feux aux bornes **W1 - W2** de la centrale **City5** (bornes vertes).

Brancher les lampes des feux au bornier « **Z** » de la centrale **City5**, dans la manière suivante :

- câble lumière rouge du groupe en entrée à la borne Z6
- câble de retour du groupe en entrée à la borne Z5
- câble lumière verte du groupe en entrée à la borne Z4
- câble lumière rouge du groupe en issue à la borne Z3
- câble de retour du groupe en issue à la borne Z2
- câble lumière verte du groupe en issue à la borne Z1

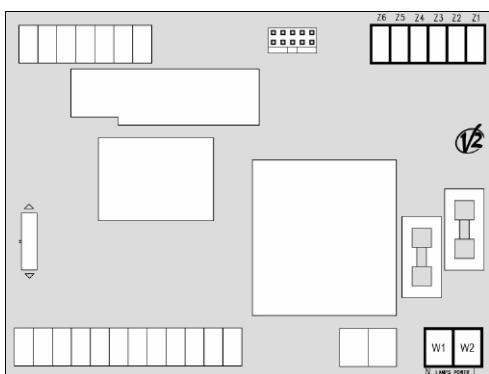

## INTERFACE AVEC LA CENTRALE DE COMMANDE DU PORTAIL

La centrale **City5** peut « dialoguer » avec la centrale de commande du portail pour donner la commande d'ouverture et synchroniser l'allumage des feux avec les mouvements du portail. Pour ce branchement on utilise le bornier « **G** ».



### ATTENTION:

La synchronisation des feux avec les mouvements du portail n'est possible qu'avec les centrales V2 équipés de sortie pour témoin (Warning Light).



### ATTENTION:

Pour le meilleur fonctionnement avec la centrale **City5**, il est indispensable que la centrale de commande du portail soit en fonctionnement automatique (fermeture à temps) et le commande de start soit activé sur la seule fermeture du portail et en provoque la re-ouverture. En alternative, il est possible d'utiliser une centrale avec commandes d'ouverture et fermeture séparés.

Brancher les bornes de sortie du témoin de la centrale de commande du portail V2 avec les bornes G6 et G7 de la centrale **City5**.

Brancher la masse de la centrale de commande du portail avec la borne G4 de la centrale **City5**.

Au cas où la centrale de commande du portail ait une entrée d'activation impulsions, brancher cette entrée à la borne G5 de la centrale **City5** (si requise une commande N.F., utiliser la borne G3) ; au cas où la centrale ait entrées d'ouverture et fermeture séparées, brancher la commande d'ouverture sur la borne G5 et la commande de fermeture sur la borne G3.

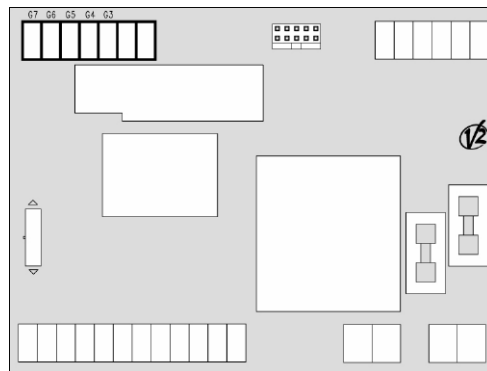

## DISPOSITIFS DE DÉTECTION PRÉSENCE ET COMMANDE

Le bornier « **M** » de la centrale **City5** est destiné au raccordement des dispositifs de contrôle suivants :

### Dispositifs de détection de présence de véhicules:

Ils peuvent être photocellules ou boucles magnétiques et interfacent avec la centrale par un contact normalement fermé qui s'ouvre au passage d'un véhicule ou normalement ouvert qui se ferme au passage d'un véhicule. Il est nécessaire d'installer un dispositif de détection de présence à l'extérieur du portail pour reconnaître l'arrivée de véhicules en entrée et le passage des véhicules en issue, et un à l'intérieur du portail pour reconnaître l'arrivée de véhicules en issue et le passage des véhicules en entrée.

**ATTENTION:**

Ces dispositifs doivent être différents et indépendants de photocellules ou autres systèmes utilisés pour protéger la zone de mouvement du portail. Le branchement en parallèle du même dispositif sur la centrale **City5** et sur la centrale du portail n'est pas permis.

Brancher la sortie du dispositif de détection de présence de véhicules placé sur le côté extérieur entre les bornes M2 et M3 de la centrale.

Brancher la sortie du dispositif de détection de présence de véhicules placé sur le côté intérieur entre les bornes M5 et M6 de la centrale.

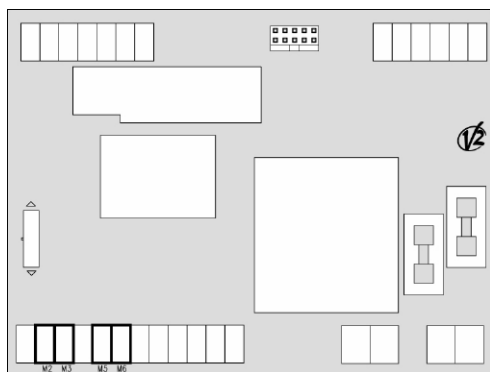

**Dispositifs activée par contact**

Ils peuvent être boutons poussoirs ou sélecteurs à clé et interfacent avec la centrale par un contact normalement ouvert. Il est possible installer un dispositif d'activation à l'extérieur du portail et un à l'intérieur.

Brancher la sortie du dispositif d'activation installé sur le côté extérieur entre les bornes M1 et M3 de la centrale.

Brancher la sortie du dispositif d'activation installé sur le côté intérieur entre les bornes M4 et M6 de la centrale.

**ATTENTION:**

L'activation du cycle par la suite de la fermeture du contact d'activation est subordonnée à la détection simultanée de la présence d'un véhicule sur la même côté du portail ; il est possible permettre l'activation en manière indépendante en installant un diode avec le cathode sur la borne M1 et l'anode sur la borne M2 pour le côté extérieur, et le cathode sur la borne M4 et l'anode sur la borne M5 pour le coté intérieur, pourvu que les dispositifs de détection présence marchent avec contact normalement ouvert.

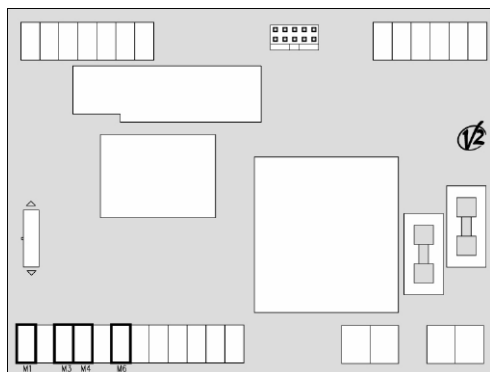

**Dispositifs d'activation par code**

Ils peuvent être lecteurs de proximité ou claviers digitaux qui envoient un code Personal Pass par sortie « open collector »

**ATTENTION:**

Pour que ces dispositifs marchent, c'est nécessaire qu'un récepteur à branchement MR1 sur lequel mémoriser les codes aptes à l'activation du cycle soit installé.

Le procédé pour mémoriser les dispositifs d'accès par câble est le même utilisé pour mémoriser les émetteurs. En ce cas, au lieu de transmettre par télécommande, on active le lecteur de proximité VRD par une clé d'accès VCR et si on utilise un clavier codé TTNC on frappe le code d'activation.

Brancher la sortie du dispositif d'activation à la borne M8 de la centrale et la masse à la borne M9.

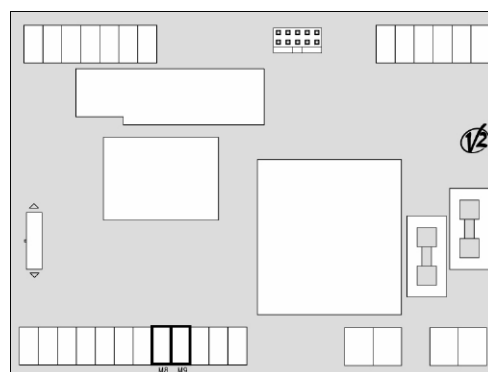

**Interrupteur d'alarme**

C'est un dispositif avec contact normalement fermé destiné à signaler une situation d'alerte dans laquelle le feux doit donner le « voie libre » en issue. Durant la situation d'alerte, une commande d'ouverture est envoyée périodiquement à la centrale qui commande le portail afin de s'assurer que le portail reste toujours ouvert. L'entrée d'alarme est débranchée par défaut, donc il ne se rend pas nécessaire faire une liaison volante sur les contacts si la fonction n'est pas utilisée.

Brancher la sortie du dispositif d'alarme entre les bornes M7 et M9 de la centrale.

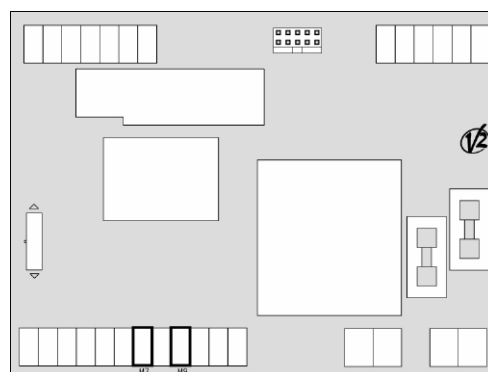

### Alimentation des accessoires

La centrale **City5** alimente tous les dispositifs accessoires (tels que photocellules, lecteurs de proximité, claviers cablés...) à 24VAC ou 24VDC.

Les bornes d'alimentations sont protégées par un fusible électronique qui coupe le courant en cas de surcharge et se rétablit quand la charge est débranchée.

Raccorder les câbles d'alimentation des accessoires qui nécessitent d'alimentation à courant alternatif entre les bornes M11 et M12 de la centrale.

Pour les accessoires qui nécessitent de courant continu, brancher le pôle positif à la borne M10 et le pôle négatif à la borne M12.

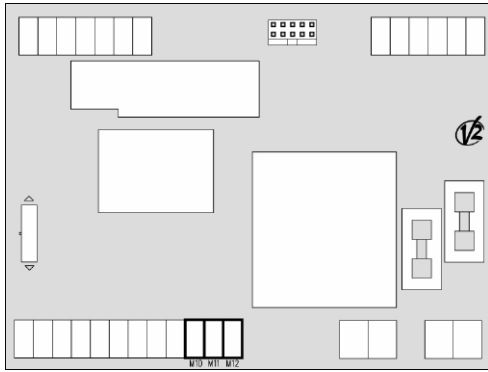

### ANTENNE EXTERIEURE

Nous vous conseillons l'antenne extérieure mod. ANS433 ou ANSGP433 pour garantir la portée radio maximum.

Brancher le pôle chaud de l'antenne à la borne G2 de la centrale et le conducteur à la borne G1.

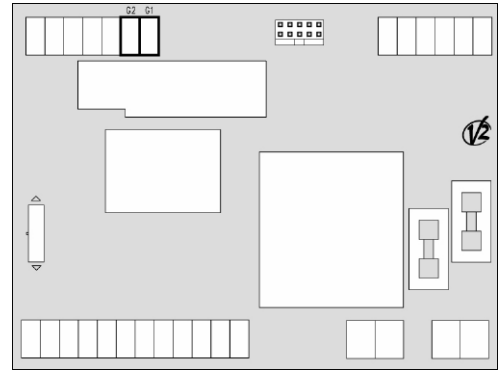

### RÉCEPTEUR À BRANCHEMENT

La centrale **City5** est apte au branchement d'un récepteur série MR1 avec architecture super-hétérodyne à haute sensibilité.

#### ⚠ ATTENTION:

Avant d'opérer sur la centrale, débrancher-la. Prêter la plus grande attention au sens de branchement des modules extractibles.

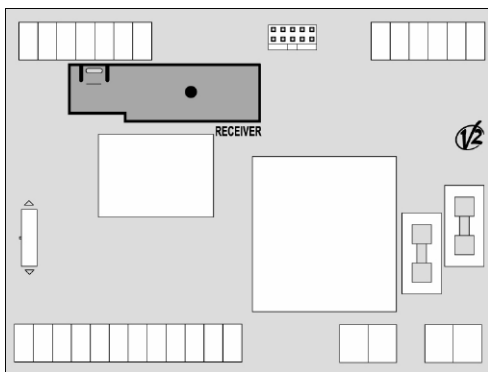

A chacune des 4 voies du module récepteur MR1 sont associées les commandes suivantes :

- VOIE 1 → activation cycle en entrée
- VOIE 2 → activation cycle en issue
- VOIE 3 → interruption du cycle (au repos)
- VOIE 4 → commande start à la centrale du portail (sans activer le cycle)

#### ⚠ ATTENTION:

Pour programmer les 4 voies et les logiques de fonctionnement, lire attentivement les modes d'emploi annexes au récepteur MR1.

### INTERFACE

L'interface ADI (Additional Devices Interface) dont la centrale **City5** est équipée permet de raccorder des modules optionnels de la ligne V2 ELETTRONICA. Voir le catalogue V2 Elettronica pour une liste des modules optionnels avec interface ADI disponibles pour cette centrale.

#### ⚠ ATTENTION:

Pour l'installation des modules optionnels, lire attentivement les modes d'emploi annexes à chaque module.

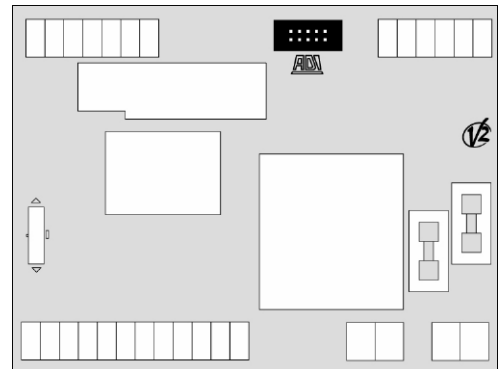

### PANNEAU DE CONTRÔLE

Lorsque l'alimentation est activée, la centrale vérifie le correct fonctionnement de l'affichage en allumant tous les segments et les flèches pour 1,5 s **8.8.8.8**. Dans les suivants 1,5 s la version du firmware, par exemple **Pr 1.0**, est visualisée. Terminé ce test, le panneau de contrôle est visualisé.

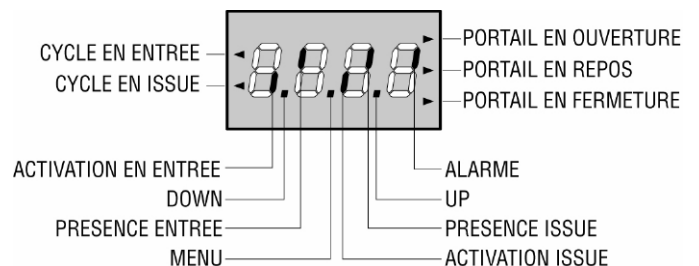

Le panneau de contrôle (au repos) indique l'état physique des contacts du bornier « M » et de la roulette de programmation : lorsque le segment vertical en haut est allumé, le contact est fermé ; lorsque le segment vertical en bas est allumé, le contact est ouvert (l'image en haut montre le cas où les entrées: ACTIVATION ENTRÉE, PRÉSENCE ENTRÉE, ACTIVATION SORTIE, PRÉSENCE SORTIE, ALARME ont été tous correctement branchés et les capteur de présence ont la sortie N.F.).

Les points entre les chiffres de l'écran indiquent l'état de la roulette de programmation : lorsqu'on presse la roulette vers le bas, le point de gauche s'allume (DOWN); lorsqu'on presse la roulette vers le haut, le point de droite s'allume (UP) ; lorsqu'on appuie sur la roulette, le point central s'allume (MENU).

Les flèches à gauche de l'écran indiquent la direction active. Lorsque le cycle en entrée est activé, la flèche en haut est allumée ; lorsque le cycle en issue est activé, la flèche en bas est activée.

Les flèches à droite de l'écran indiquent l'état du portail:



#### ATTENTION:

L'indication de l'état du portail est possible seulement avec les centrales V2 équipées de sortie pour témoin (Warning Light).

- La flèche en haut s'allume lorsque le portail est en ouverture
- La flèche centrale indique que le portail est au repos
- La flèche en bas s'allume lorsque le portail est en fermeture

## EMPLOI DE LA ROULETTE POUR LA PROGRAMMATION

La programmation des fonctions et des temps de la centrale est faite par un menu de configuration accessible par la roulette située à gauche de l'écran et dans lequel on opère par la même roulette.



#### ATTENTION:

Au dehors du menu de configuration, en pressant la roulette vers le bas on active un cycle en entrée, en pressant la roulette vers le haut on active un cycle en issue.

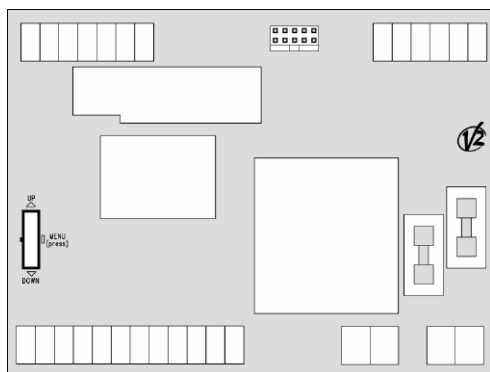

Pour activer la modalité de programmation alors que l'écran visualise le panneau de contrôle, appuyer et maintenir appuyé sur la roulette jusqu'à que sur l'écran on a l'inscription **DEF.** Le menu de configuration est une liste d'éléments configurables ; l'écran montre l'élément sélectionné. En pressant la roulette vers le bas on passe à l'élément suivant ; en la pressant vers le haut on passe au précédent ; en appuyant sur la roulette on visualise la valeur actuelle de l'élément sélectionné et on peut la modifier si nécessaire.

Le dernier élément du menu (FinE) permet de mémoriser les modifications effectuées et retourner au fonctionnement normale de la centrale. Pour ne pas perdre la configuration, il est obligatoire sortir de la modalité de programmation à travers cet élément du menu.



#### ATTENTION:

Si on n'opère pour plus d'une minute, la centrale sort de la modalité de programmation sans sauvegarder les nouvelles données et les modifications seront perdues.

En maintenant la roulette pressée vers le bas, les éléments du menu de configuration défilent rapidement jusqu'à rejoindre « **FinE** »: en la maintenant pressée vers le haut, les éléments du menu défilent rapidement en arrière jusqu'à rejoindre « **DEF** ». Ainsi, on peut rejoindre rapidement le fin ou le début de la liste.

Il y a trois typologies d'éléments de menu :

- Menus de fonction
- Menus de temps
- Menus de valeur

### Réglage des menus de fonction

Les menus de fonction permettent de choisir une fonction à l'intérieur d'un groupe d'options possibles. A l'entrée dans un menu fonction, l'option actuellement active est montrée ; en pressant la roulette de programmation vers le haut ou vers le bas les options disponibles défilent sur l'écran. En appuyant sur la roulette, l'option choisie est activée et on retourne au menu de configuration

### Réglage des menus de temps

Les menus de temps permettent de régler la durée d'une fonction. A l'entrée dans un menu de temps la valeur actuellement active est montrée dans le format ss.d ". En pressant la roulette vers le haut la valeur augmente, en la pressant vers le bas diminue. Dans certains menus la valeur réglable est limitée à **19.9"** : la variation ici marche à pas d'un dixième de seconde ; dans d'autres menus la valeur réglable est limitée à **99.5"** : la variation ici marche à pas d'une demie seconde. En maintenant appuyée la roulette vers le haut on peut augmenter rapidement la valeur de temps jusqu'à rejoindre le maximum prévu pour cet élément. De même façon, en la maintenant appuyée vers le bas on peut diminuer le temps rapidement jusqu'à rejoindre la valeur **0.0"**. Dans certains cas, le réglage de la valeur à **0** signifie désaffecter la fonction : au lieu de « **0.0** » est visualisé « **no** ». En appuyant sur la roulette on confirme la valeur montrée et on retourne au menu de configuration.

### Réglage des menus de valeur

Les menus de valeur sont analogues à ceux de temps, mais la valeur est n'importe quel numéro.

## CONFIGURATION DE LA CENTRALE

Ce paragraphe illustre pas à pas le procédé pour la configuration de tous les paramètres de fonctionnement de la centrale **City5**. Il est possible configurer complètement la centrale en suivant tous les pas du procédé ou sélectionner seulement les éléments qui intéressent. Dans les deux cas, pour activer la nouvelle configuration il est indispensable suivre le correct procédé de sortie à travers l'élément « **FinE** ».



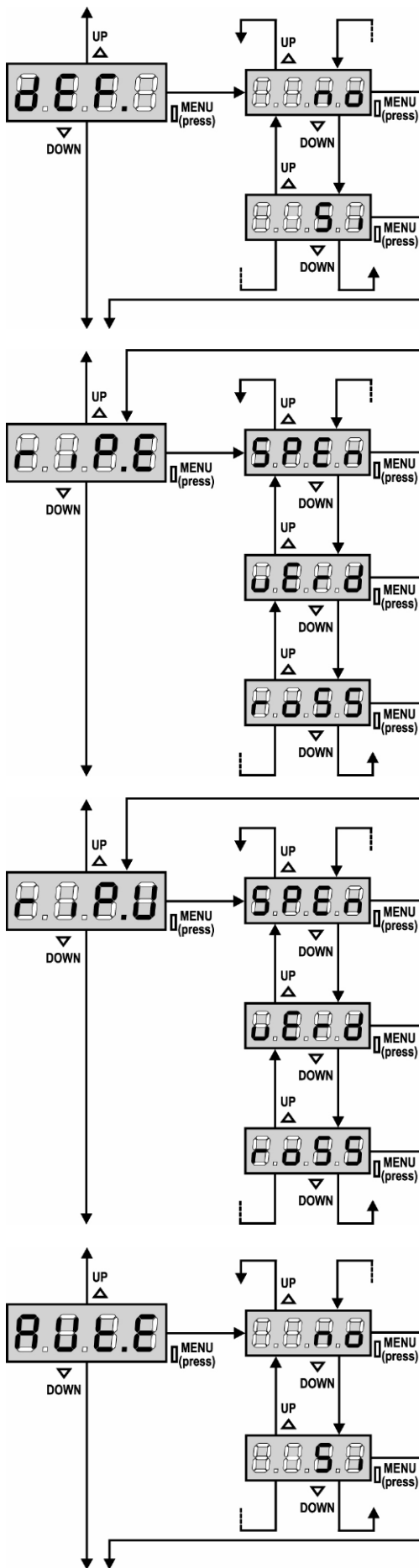

## Chargement des valeurs de défaut

La valeur de tous les éléments de menu peut être remise à une valeur standard (voir tableau récapitulatif final) avec une seule commande. Sélectionner **Si** pour changer les valeurs de défaut.

Après avoir chargé les valeurs de défaut on peut défiler les autres éléments du menu et changer singulièrement chaque paramètre; en sortant du menu de défaut, le premier élément suivant est automatiquement sélectionné.

## Feux allumé au repos sur le côté extérieur

Ce menu permet de régler l'état des feux quand aucun cycle n'est active, ni en entrée ni en issue.

- SPEn** feux extérieurs éteints
- vErd** feux vert allumé fixe
- roSS** feux rouge allumé fixe

## Feux allumé au repos sur le côté intérieur

Ce menu permet de régler l'état des feux quand aucun cycle n'est active, ni en entrée ni en issue.

- SPEn** feux extérieurs éteints
- vErd** feux vert allumé fixe
- roSS** feux rouge allumé fixe

## Activation automatique sur le côté intérieur

Ce menu permet de régler la modalité d'activation du cycle en entrée par signal sur la borne M1:

- no** le cycle est activé si une commande arrive sur la borne M1 lorsque le capteur de présence est active
- Si** le cycle est activé dès que le capteur signale la présence d'un véhicule

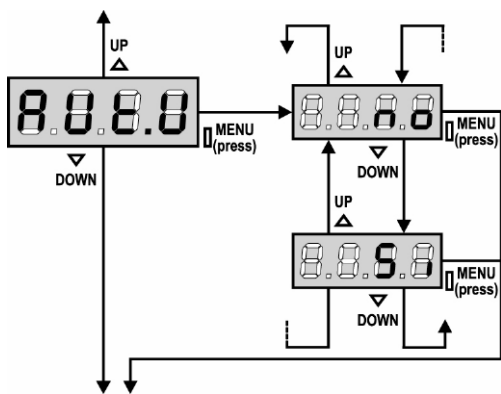

### Activation automatique sur le côté intérieur

Ce menu permet de régler la modalité d'activation du cycle en issue par signale sur la borne M4:

- no** le cycle est activé si une commande arrive sur la borne M4 lorsque le capteur de présence est active
- si** le cycle est activé dès que le capteur signale la présence d'un véhicule

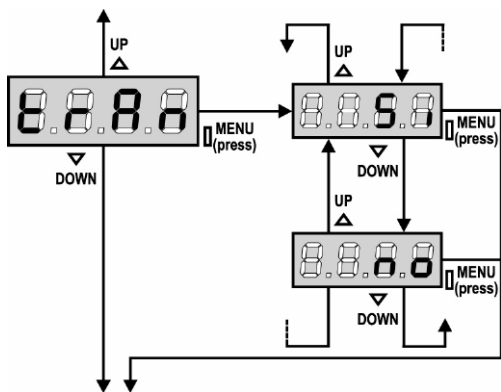

### Comptage des véhicules en transit

Ce menu permet de régler la modalité de comptage des véhicules en transit en entrée et en issue:

- si** les véhicules sont comptés à leur passage sur le capteur de présence sur le côté opposé à ce de provenance
- no** les véhicules sont comptés dès que le capteur de présence est dégagé sur le côté de provenance

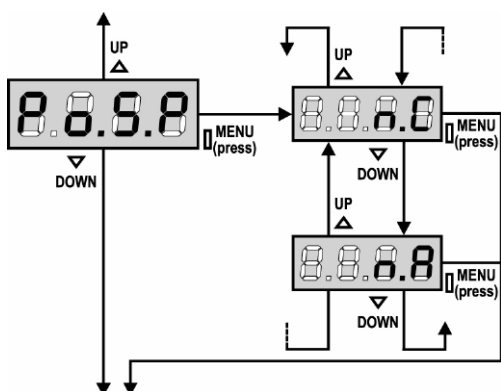

### Polarité du capteur de présence

Grâce a ce menu, il est possible utiliser la centrale avec capteurs de présence de n'importe quel type.  
Fixer la rubrique **n.C.** si la sortie du capteur est normalement fermé et s'ouvre lorsque un véhicule est présent  
Fixer la rubrique **n.A.** si la sortie du capteur est normalement ouverte et se ferme lorsque un véhicule est présent.

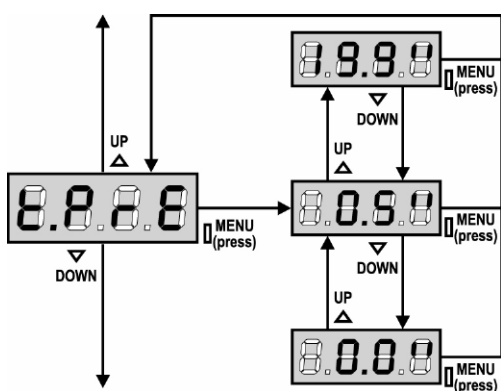

### Temps nécessaire pour la signalisation de présence

Ce menu permet de fixer pour combien de temps le signal du capteur doit rester active afin qu'un véhicule soit détecté, en permettant de filtrer fausses signalisations dues au passage de piétons, animaux, feuilles etc.

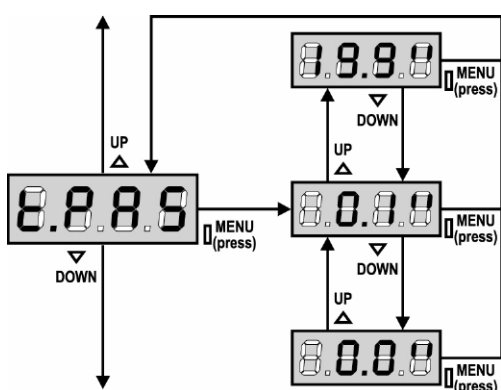

### Temps nécessaire pour la signalisation du passage

Analogue de **t.PrE**, il permet de reconnaître le passage par le capteur sur le côté opposé. Normalement, c'est mieux fixer un temps **t.PAS** inférieur à **t.PrE**.

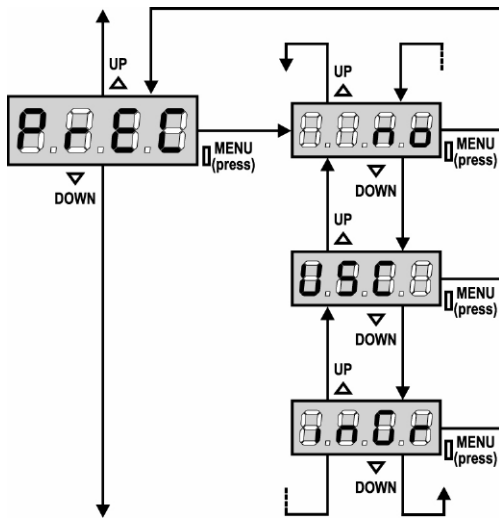

### Direction avec priorité

Ce menu permet de fixer à qui donner le signal de « voie libre » en cas de véhicules en attente dans les deux côtés:

- no** le vert est donné au premier véhicule à occuper le capteur de présence
- USC** le vert est toujours donné au véhicule en issue
- inGr** le vert est toujours donné au véhicule en entrée

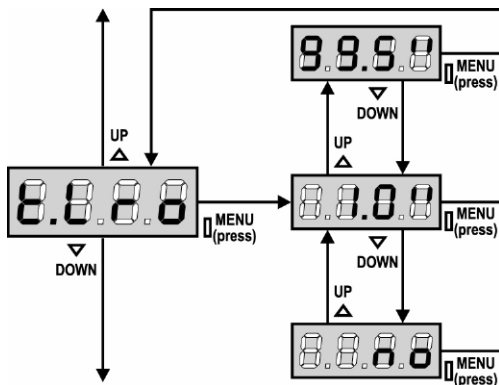

### Temps de pré-clignotement du rouge

Avant de donner le vert dans la direction active, le rouge clignote pour ce temps minimum fixé.

Le rouge clignote pour toute la durée du temps d'ouverture du portail, si l'élément **i.SCA** est active, et quand demandé lorsque le cycle est active dans la direction opposée.

Si réglé sur « **no** », le vert est immédiatement donné, si possible, autrement le rouge fixe s'allume.

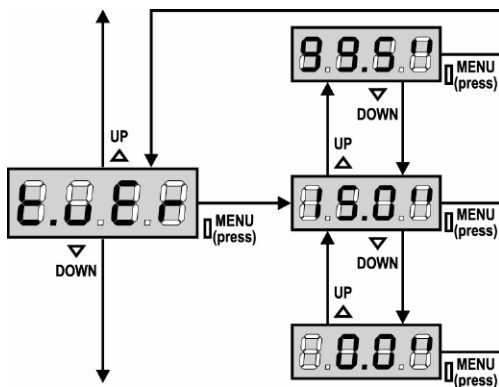

### Temps de vert

Le vert est fixe pour tout le temps fixé par cet élément. Le compte du temps est recommencé chaque fois que le capteur de présence dans la direction active est occupé pour garantir le même temps de vert aussi au véhicules suivants.

Si « **trAn** » est activé, le temps de vert est interrompu en avance quand tous les véhicules qui ont occupé le capteur de présence sur le côté d'accès sont passés sur le capteur opposé.

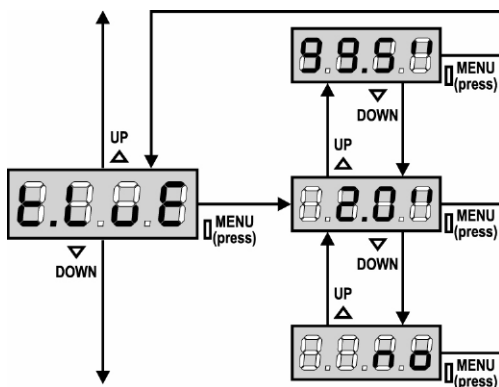

### Temps de clignotement de vert

Un clignotement de la durée fixée signale que le vert va s'éteindre. Si on règle sur « **no** », le vert passe immédiatement au rouge.

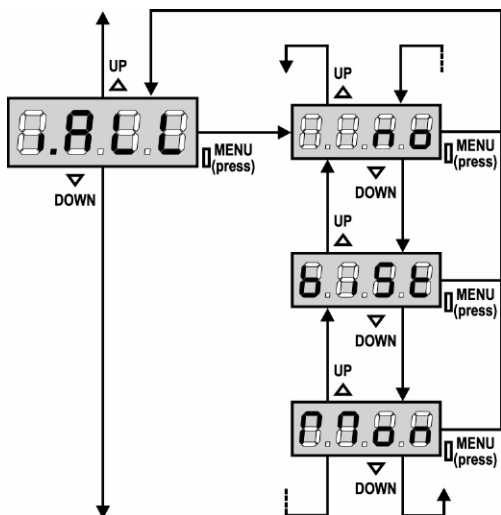
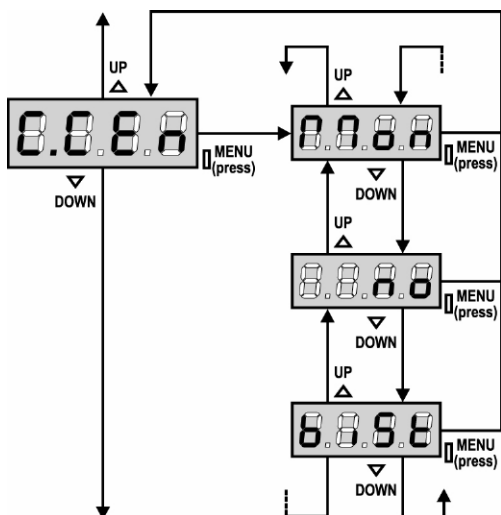
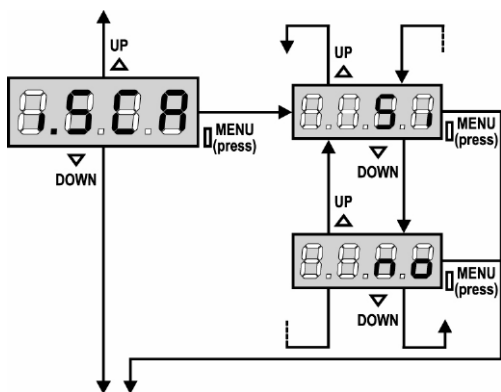
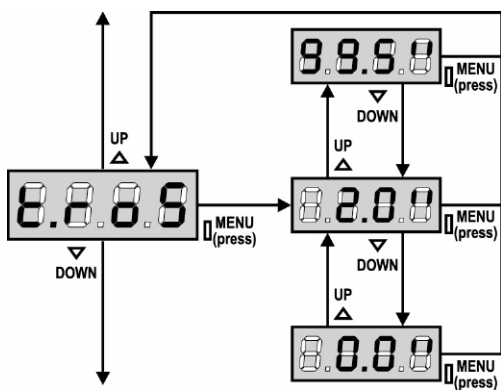

## Temps minimum de rouge

Lorsque le vert s'éteint dans une direction, un temps minimum de rouge dans l'autre direction est garanti, avant de satisfaire une éventuelle autre demande de passage. Si le temps fixé est zéro, on passe instantanément du vert dans une direction au vert dans l'autre: V2 conseille de ne jamais fixer un temps nul, pour raisons de sécurité.

## Activation du témoin de portail ouvert

Si activée, la centrale **City5** synchronise l'allumage des feux avec les mouvements du portail, comme suit:

- Le vert est allumé seulement quand le portail est ouvert au repos
- Lorsque le portail commence à s'arrêter, le vert clignote pour le temps **t.LvE**, même si le temps de vert n'est pas totalement passé
- Sauf le cas précédent, lorsque le portail est en mouvement, le rouge est allumé dans les deux directions: si l'élément **t.Lro** est fixé sur **no**, dans la direction active le rouge clignote pendant l'ouverture du portail.



### ATTENTION:

Cette fonction peut être activée seulement si la central de commande du portail est une centrale V2 avec sortie pour témoin.

## Modalité d'envoi de la commande de « start » sur la centrale du portail

Cet élément permet d'établir un critère d'activation du relais qui envoie le signal de « start » à la centrale du portail. Si la commande est active, la borne G3 (N.O.) est court-circuitée avec la borne G4, tant que la borne G5 (N.F.) est ouverte.

- Mon** une impulsion de commande est donnée chaque fois que la demande d'activation d'un cycle en n'importe quelle direction est reconnue
- no** le relais n'est jamais activé
- biSt** la commande est active pendant la phase de pré-clignotement du rouge et jusqu'à qu'on donne le vert dans une direction.

La commande est activée même quand le récepteur radio MR1 signale une télécommande mémorisée sur le voie 4 et en situation d'urgence (voir élément **i.ALL**)

## Activation de l'entrée d'alarme

La centrale **City5** est équipée avec une entrée d'alarme (normalement fermé) qui permet de garantir le vert en issue en situations d'urgence. Cette rubrique permet de fixer le critère de gestion de cette entrée.

- no** l'entrée est désaffectée (il n'est pas nécessaire faire une liaison volante)
- biSt** la situation d'alarme reste jusqu'à quand l'accès est active
- Mon** quand la centrale a reconnu la situation d'alarme, elle ne retourne plus au fonctionnement normale: il faut la débrancher

En situation d'alarme, la centrale maintient le portail ouvert : si **C.Cen** est fixé sur **Mon**, des impulsions sont envoyées à cadence fixe, si sur **biSt** la sortie de commande est gardée active.

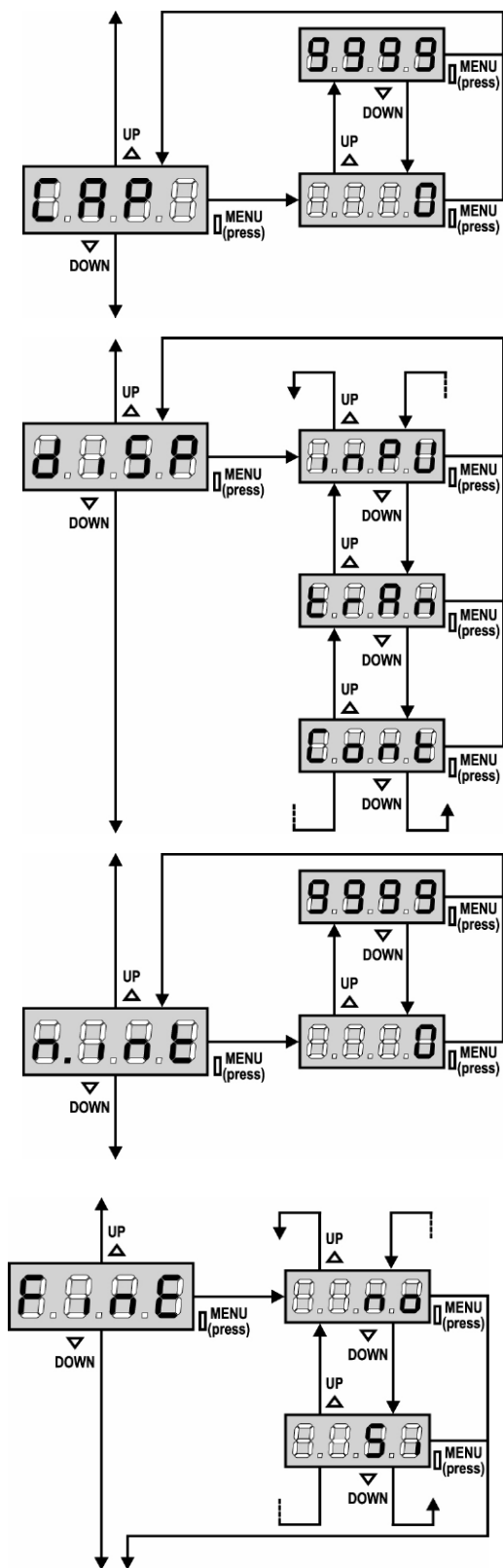

## Capacité du parking

La centrale **City5** tient compte des véhicules présents à l'intérieur en faisant la différence entre les véhicules calculés en entrée et ceux calculés en issue. Ce menu permet de fixer un seuil, rejoint lequel on ne donne plus le vert en entrée. Si la valeur fixée est zéro, l'entrée est toujours permise indépendamment du nombre de véhicules à l'intérieur.

## Visualisation sur l'écran

Par ce menu on peut fixer ce qu'on visualise sur l'écran au repos et au passage d'un véhicule :

- inPU** le panneau de contrôle est toujours montré
- trAn** normalement, le panneau de contrôle est montré, mais chaque fois qu'un véhicule passe, pour 2 secondes le nombre des véhicules présents à l'intérieur du parking est montré
- Cont** le nombre des véhicules présents à l'intérieur du parking est montré à tout instant

## Nombre des véhicules présents à l'intérieur du parking

Ce menu montre la différence entre le nombre des véhicules passés en entrée et ceux passés en issue, soit le nombre présumé des véhicules à l'intérieur du parking. Si la valeur visualisée ne coïncide pas avec la valeur réelle, il est possible la modifier manuellement.

## Fin de programmation

Ce menu permet de terminer la programmation (soit prédéfinie soit personnalisée) en sauvegardant les données modifiées.

- no** encore modifications à faire, ne pas sortir de la programmation
- Si** modifications terminées: fin de la programmation, l'écran montre le panneau de contrôle

**LES DONNEES FIXEES ONT ETE SAUVEGARDEES DANS LA MEMOIRE: LA CENTRALE EST PRETE POUR SON UTILISATION.**

## ANOMALIES DE FONCTIONNEMENT

Ce paragraphe illustre les possibles anomalies de fonctionnement, avec leur cause et le procédé pour remédier.

### **Le led (diode électroluminescente) MAINS ne s'allume pas**

La fiche de la central Pd8 n'a pas de tension

1. S'assurer de ne pas avoir de coupures de courant électrique à la source de la centrale
2. Avant de travailler sur la centrale, couper courant par le sectionneur installé sur la ligne d'alimentation et débrancher la borne d'alimentation
3. Contrôler que le fusible F1 ne soit pas brûlé. En ce cas, le remplacer avec un autre de la même valeur.

### **Le led OVERLOAD est allumé**

Il y a un surcharge sur l'alimentation des accessoires.

1. Enlever la partie extractible qui contient les bornes de 1 à 12. Le led OVERLOAD s'éteint.
2. Eliminer la cause du surcharge
3. Re-brancher la partie extractible du bornier et vérifier que le led ne s'allume de nouveau

### **Les témoins s'allument correctement, mais les feux ne s'allument pas**

L'alimentation des lampes n'a pas de tension

1. S'assurer de ne pas avoir de coupures de courant électrique à la source de la centrale
2. Avant de travailler sur la centrale, couper courant au circuit d'alimentation des feux et débrancher la borne extractible verte **W1 - W2**.
3. Contrôler que le fusible F2 ne soit pas brûlé. En ce cas, le remplacer avec un autre de la même valeur.

### **Erreur 1**

En sortant de la programmation, l'écran montre l'inscription:

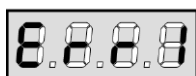

Les données n'ont pas été sauvegardées.

Cette faute de fonctionnement ne peut pas être corrigée par l'installateur. La centrale doit être envoyée à V2 Elettronica pour la réparation.

## TABLEAU FONCTIONS City5

| DISPLAY | DONNES       | DESCRIPTION   | DEFAULT | MEMO DONNES |
|---------|--------------|---|---------|-------------|
| dEF     | no / Si      | Sélectionner <b>Si</b> pour changer les valeurs de défaut   | no      |             |
| riPE    |              | Feux allumé au repos sur le côté extérieur  | SPEn    |             |
|         | SPEn         | - Feux extérieurs éteints   |         |             |
|         | vErd         | - Feux vert allumé fixe   |         |             |
|         | roSS         | - Feux rouge allumé fixe  |         |             |
| riPU    |              | Feux allumé au repos sur le côté intérieur  | SPEn    |             |
|         | SPEn         | - Feux extérieurs éteints   |         |             |
|         | vErd         | - Feux vert allumé fixe   |         |             |
|         | roSS         | - Feux rouge allumé fixe  |         |             |
| AUt.E   | no / Si      | Activation automatique sur le côté intérieur  | no      |             |
| AUt.U   | no / Si      | Activation automatique sur le côté intérieur  | no      |             |
| trAn    | Si / no      | Comptage des véhicules en transit   | Si      |             |
| Po.S.P  | n.C / n.A    | Polarité du capteur de présence (normalement fermé <b>n.C</b> / normalement ouvert <b>n.A</b> )   | n.C     |             |
| t.PrE   | 0.0" ÷ 19.9" | Temps nécessaire pour la signalisation de présence  | 0.5"    |             |
| t.PAS   | 0.0" ÷ 19.9" | Temps nécessaire pour la signalisation du passage   | 0.1"    |             |
| PrEC    |              | Direction avec priorité   | no      |             |
|         | no           | - Le vert est donné au premier véhicule à occuper le capteur de présence  |         |             |
|         | USC          | - Le vert est toujours donné au véhicule en issue   |         |             |
|         | inGr         | - Le vert est toujours donné au véhicule en entrée  |         |             |
| t.Lro   | no ÷ 99.5"   | Temps de pré-clignotement du rouge  | 1.0"    |             |
| t.vEr   | 0.0" ÷ 99.5" | Temps de vert   | 15.0"   |             |
| t.LvE   | no ÷ 99.5"   | Temps de clignotement de vert   | 2.0"    |             |
| t.roS   | 0.0" ÷ 99.5" | Temps minimum de rouge  | 2.0"    |             |
| i.SCA   | Si / no      | Activation du témoin de portail ouvert  | Si      |             |
| C.CEn   |              | Modalité d'envoi de la commande de start sur la centrale du portail   | Mon     |             |
|         | Mon          | - Une impulsion de commande est donnée chaque fois que la demande d'activation d'un cycle en n'importe quelle direction est reconnue  |         |             |
|         | no           | - Le relais n'est jamais activé   |         |             |
|         | biSt         | - La commande est active pendant la phase de pré-clignotement du rouge et jusqu'à qu'on donne le vert dans une direction.   |         |             |
| i.ALL   |              | Activation de l'entrée d'alarme   | no      |             |
|         | no           | - L'entrée est désaffectée (il n'est pas nécessaire faire une liaison volante)  |         |             |
|         | biSt         | - La situation d'alarme reste jusqu'à quand l'accès est active  |         |             |
|         | Mon          | - Quand la centrale a reconnu la situation d'alarme, elle ne retourne plus au fonctionnement normale: il faut la débrancher   |         |             |
| CAP     | 0 ÷ 9999     | Capacité du parking   | 0       |             |
| diSP    |              | Visualisation sur l'écran   | inPU    |             |
|         | inPU         | - Le panneau de contrôle est toujours montré  |         |             |
|         | trAn         | - Normalement, le panneau de contrôle est montré, mais chaque fois qu'un véhicule passe, pour 2 secondes le nombre des véhicules présents à l'intérieur du parking est montré |         |             |
|         | Cont         | - Le nombre des véhicules présents à l'intérieur du parking est montré à tout instant   |         |             |
| n.int   | 0 ÷ 9999     | Nombre des véhicules présents à l'intérieur du parking  | 0       |             |
| FinE    |              | Fin de programmation  | no      |             |
|         | no           | - Encore modifications à faire, ne pas sortir de la programmation   |         |             |
|         | Si           | - Modifications terminées: fin de la programmation, l'écran montre le panneau de contrôle   |         |             |

# BRANCHEMENTS ELECTRIQUES

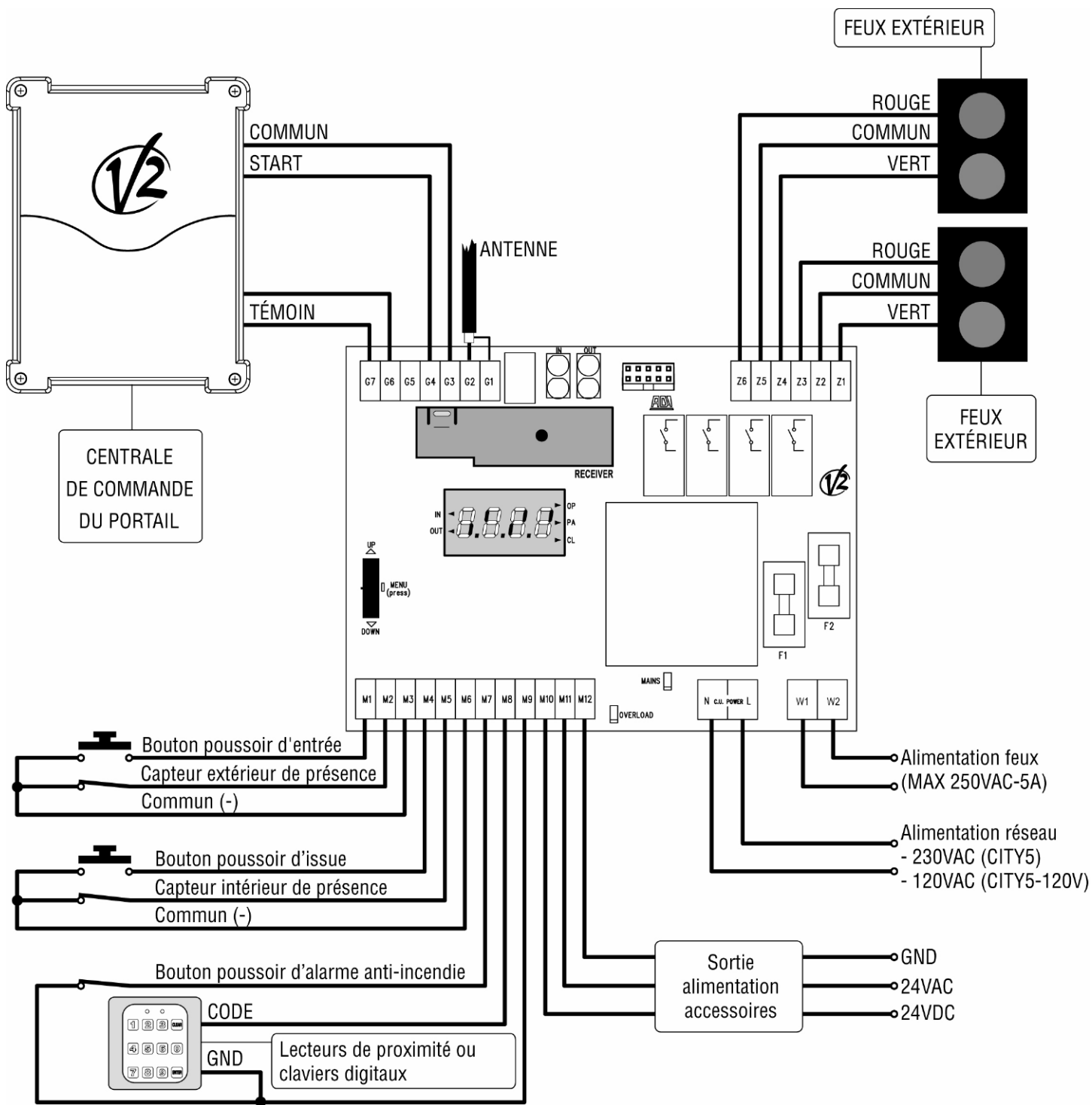

|                     |  |
|---------------------|--|
| <b>M1</b>           | Bouton poussoir d'entrée   |
| <b>M2</b>           | Capteur extérieur de présence  |
| <b>M3 - M6 - M9</b> | Commun (-)   |
| <b>M4</b>           | Bouton poussoir d'issue  |
| <b>M5</b>           | Capteur intérieur de présence  |
| <b>M7</b>           | Bouton poussoir d'alarme anti-incendie   |
| <b>M8</b>           | Entrée codée pour le branchement de lecteurs de proximité ou claviers digitaux |
| <b>M10</b>          | 24VDC pour alimentation accessoires  |
| <b>M11</b>          | 24VAC pour alimentation accessoires  |
| <b>M12</b>          | GND pour alimentation accessoires  |
| <b>C.U. Power</b>   | Alimentation réseau (230/120V)   |
| <b>W1 - W2</b>      | Alimentation feux  |

|                |  |
|----------------|--|
| <b>Z1</b>      | VERT - feux intérieur  |
| <b>Z2</b>      | COMMUN - feux intérieur                                      |
| <b>Z3</b>      | ROUGE - feux intérieur                                       |
| <b>Z4</b>      | VERT - feux extérieur  |
| <b>Z5</b>      | COMMUN - feux extérieur                                      |
| <b>Z6</b>      | ROUGE - feux extérieur                                       |
| <b>G1</b>      | Conducteur antenne   |
| <b>G2</b>      | Centrale antenne   |
| <b>G3</b>      | Entrée de START (N.F.) de la centrale de commande du portail |
| <b>G4</b>      | Commun (masse) de la centrale de commande du portail         |
| <b>G5</b>      | Entrée de START (N.O.) de la centrale de commande du portail |
| <b>G6 - G7</b> | Témoin de la centrale de commande du portail                 |





## APPLICATIONS TYPIQUES

La considérable flexibilité de la centrale **City5** lui permet de s'adapter aux situations les plus différentes. Pour cette raison ce n'est pas possible donner une configuration standard initiale adaptable avec quelques arrangement, car chaque situation peut nécessiter de réglages particuliers. Les paragraphes suivants présentent des installations typiques, avec une configuration des paramètres qui peut être utilisé comme point de départ pour installations similaires. Note: les tableaux indiquent seulement les paramètres significatifs pour ce type d'application.

### Application 1

Portail commandé par une centrale V2 avec sortie pour témoin.

| Paramètre | Valeur |
|-----------|--------|
| RIRE      | SPEN   |
| RIPU      | SPEN   |
| AUT.E     | NO     |
| AUT.U     | NO     |
| TRAN      | SI     |
| T.LRO     | 1.0"   |
| T.VER     | 15.0"  |
| T.LVE     | 2.0"   |
| T.ROS     | 2.0"   |
| I.SCA     | SI     |
| C.CEN     | MON    |

Au repos, les feux sont éteints. On peut ouvrir le portail avec un bouton poussoir ou avec télécommande : en ce cas, sur le récepteur MR1 il faut mémoriser sur la voie 1 les codes ouvrants le portail en donnant le vert en entrée et sur la voie 2 les codes ouvrants le portail en donnant le vert en issue. Le rouge clignote pendant l'ouverture du portail, reste vert fixe pour 15 secondes et enfin le vert clignote jusqu'à quand le portail commence à se fermer.

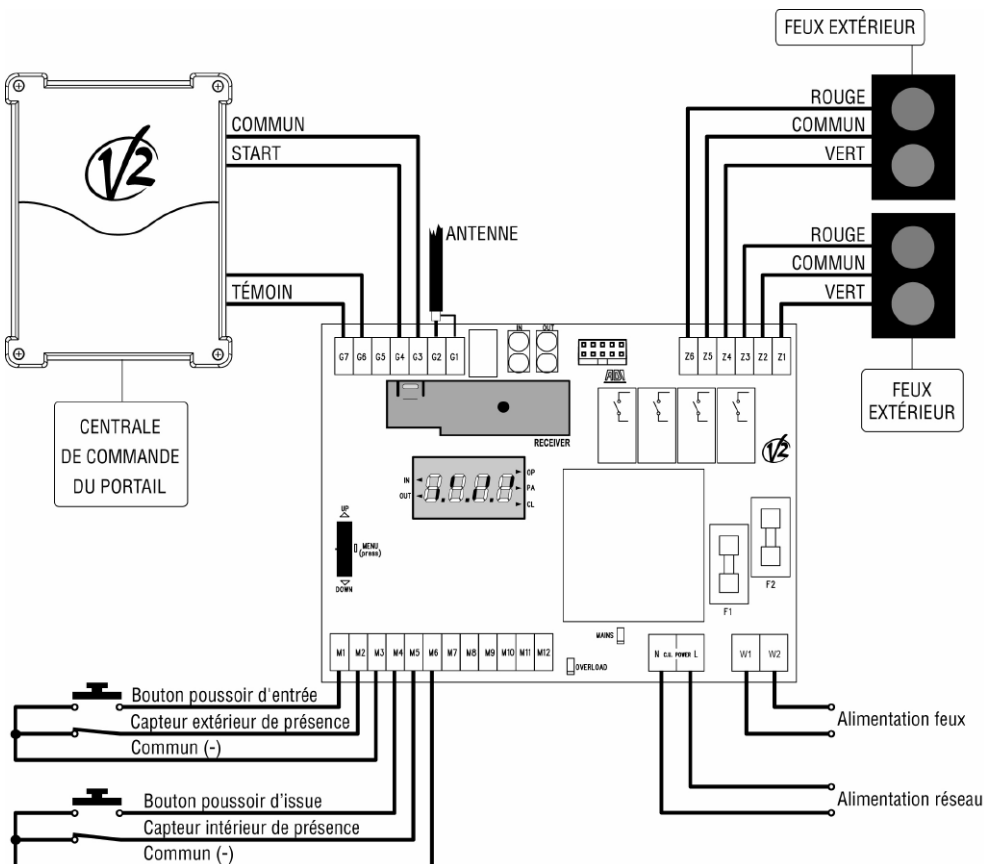

### Application 2

Portail commandé par une centrale sans sortie pour témoin.

| Paramètre | Valeur |
|-----------|--------|
| RIRE      | ROSS   |
| RIPU      | ROSS   |
| AUT.E     | NO     |
| AUT.U     | NO     |
| TRAN      | NO     |
| T.LRO     | 20.0"  |
| T.VER     | 15.0"  |
| T.LVE     | 2.0"   |
| T.ROS     | 20.0"  |
| I.SCA     | NO     |
| C.CEN     | MON    |

Au repos, les feux sont allumés sur le rouge fixe, car on ne connaît pas l'état du portail. Le temps de pré-clignotement du rouge doit être fixé de façon qu'il coïncide avec ce d'ouverture du portail. Une fois activé le cycle, la séquence de vert, clignotement de vert et temps minimum de rouge ont une durée fixe, indépendamment de l'état du portail.

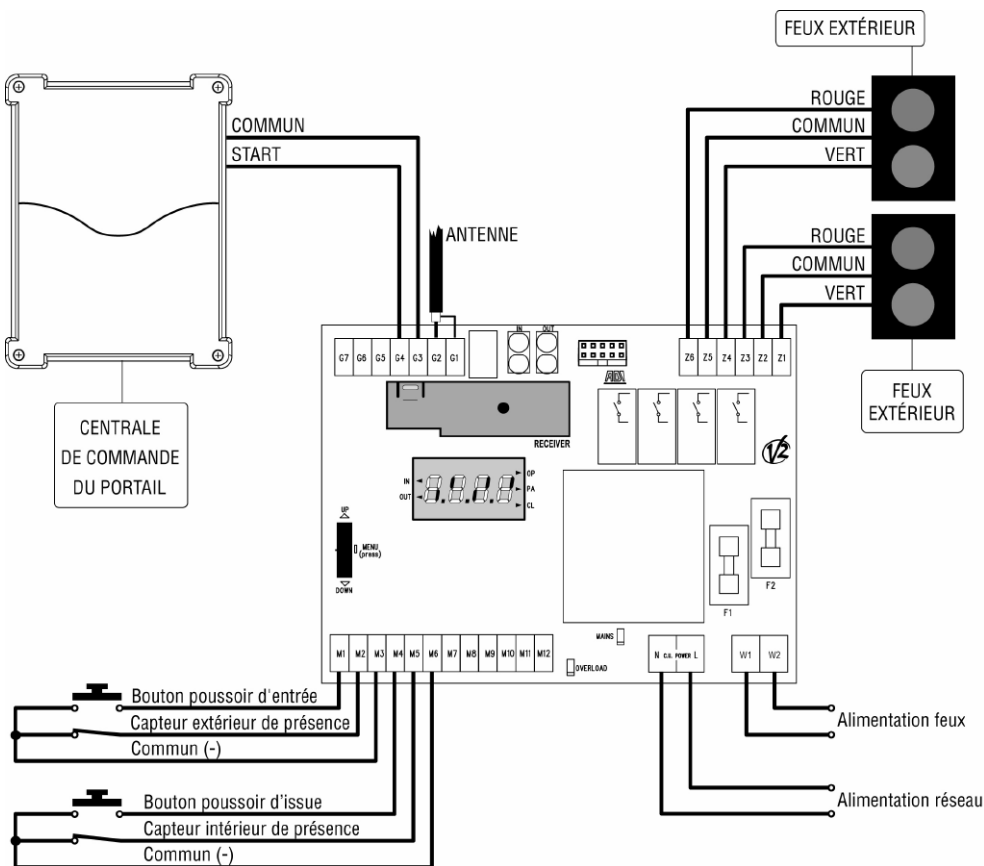

### Application 3

La centrale qui commande le portail n'est pas branchée à la centrale **City5**.

Au repos, les feux sont allumés sur le vert pour indiquer qu'il est possible accéder au passage. Lorsqu'un véhicule arrive sur un côté, le capteur en détecte la présence et immédiatement le rouge est donné sur le côté opposé. Lorsque le véhicule passe sur le capteur opposé le vert clignote pour 2 secondes, ensuite les feux deviennent rouges dans les deux directions pour 20 secondes ; enfin le vert est donné et le cycle peut recommencer. Si dans le 15 secondes aucun passage n'est détecté sur le capteur opposé, le cycle est quand même terminé avec clignotement du vert et temps minimum de rouge.

| Paramètre | Valeur |
|-----------|--------|
| RIPE      | VERD   |
| RIPU      | VERD   |
| AUT.E     | SI     |
| AUT.U     | SI     |
| TRAN      | SI     |
| T.LRO     | NO     |
| T.VER     | 15.0"  |
| T.LVE     | 2.0"   |
| T.ROS     | 20.0"  |
| I.SCA     | NO     |
| C.CEN     | NO     |

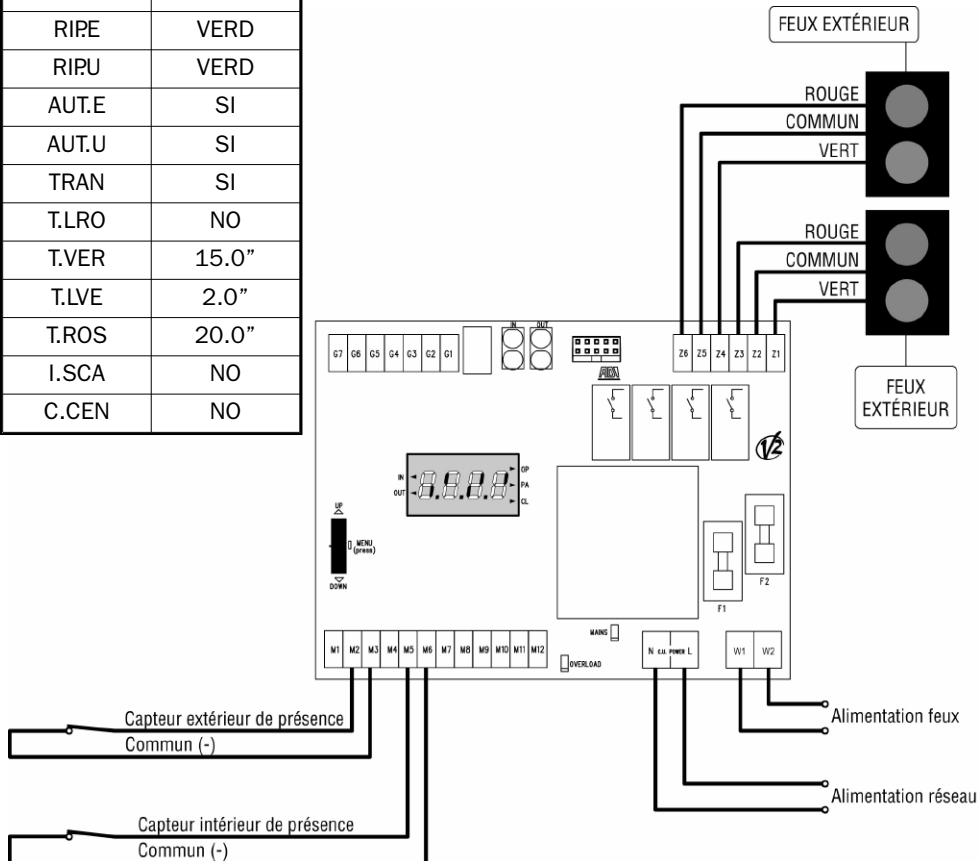

### Application 4

Autre exemple de fonctionnement indépendant de la centrale qui commande le portail.

En ce cas, au repos le feu est vert en entrée et rouge en issue; les véhicules en entrée peuvent passer sans activer le cycle. Pour passer en issue il faut presser le bouton poussoir ou utiliser une télécommande mémorisée sur le voie 2 du récepteur MR1 ; le feu en entrée clignote pour 2 secondes, ensuite le rouge est donné sur les deux directions pour donner le temps aux véhicules en entrée de dégager le passage. Les véhicules en issue ont 15 secondes pour passer avec le vert, ensuite le vert clignote et est donné le temps pour dégager le passage ; enfin le vert est donné en entrée. Cette configuration ne permet pas le comptage des véhicules présents à l'intérieur.

| Paramètre | Valeur |
|-----------|--------|
| RIPE      | VERD   |
| RIPU      | ROSS   |
| AUT.E     | NO     |
| AUT.U     | SI     |
| TRAN      | NO     |
| PO.S.P    | N.A.   |
| T.LRO     | 10.0"  |
| T.VER     | 15.0"  |
| T.LVE     | 2.0"   |
| T.ROS     | 10.0"  |
| I.SCA     | NO     |
| C.CEN     | NO     |

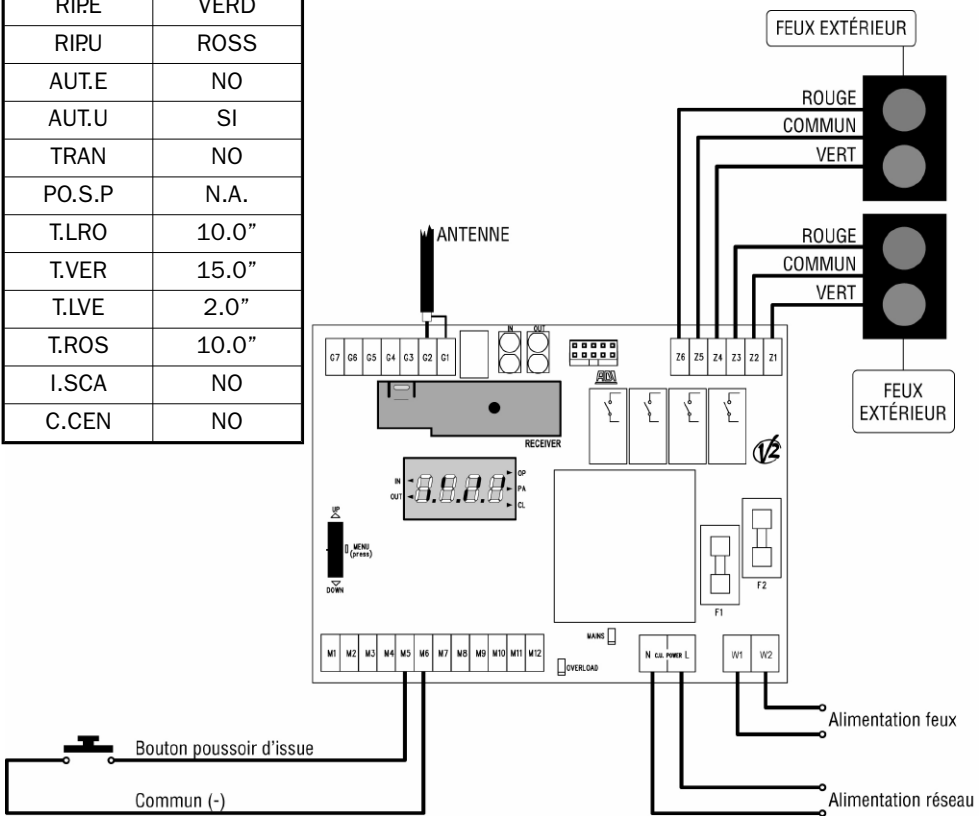

## Application 5

Sens unique alternatif avec temps de vert fixe.

| Paramètre | Valeur |
|-----------|--------|
| RIRE      | SPEN   |
| RIPU      | SPEN   |
| AUT.E     | SI     |
| AUT.U     | NO     |
| TRAN      | NO     |
| PO.S.P    | N.A.   |
| T.LRO     | NO     |
| T.VER     | 15.0"  |
| T.LVE     | 2.0"   |
| T.ROS     | 5.0"   |
| I.SCA     | NO     |
| C.CEN     | BIST   |

En ce cas, un câblage particulier de la centrale est nécessaire : voir illustration. Dans le passage du vert dans une direction au vert dans l'autre direction, un alarme de 2 secondes est donné avec vert clignotant et un temps de 5 secondes avec rouge dans les deux directions afin de dégager le rétrécissement.

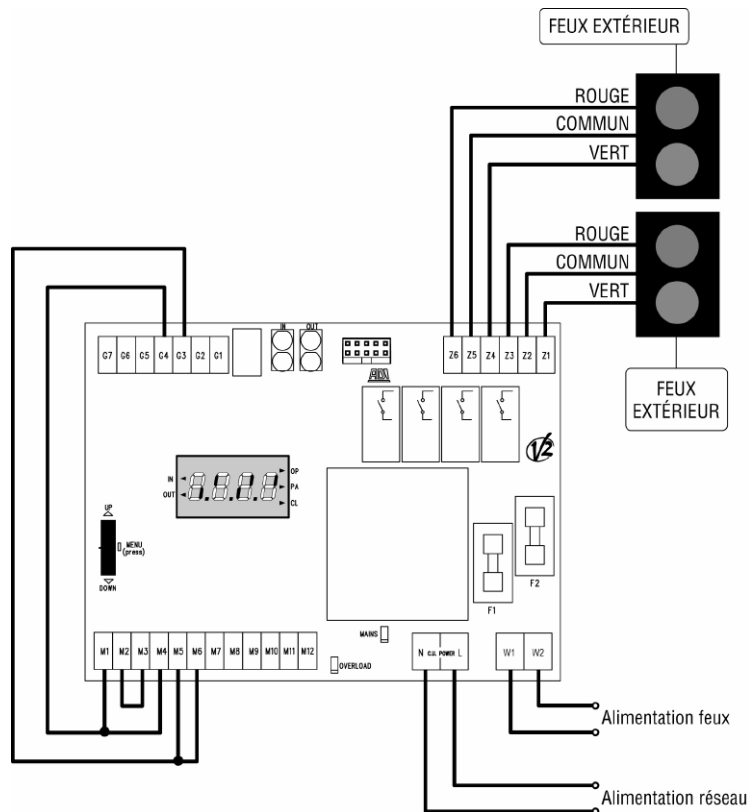

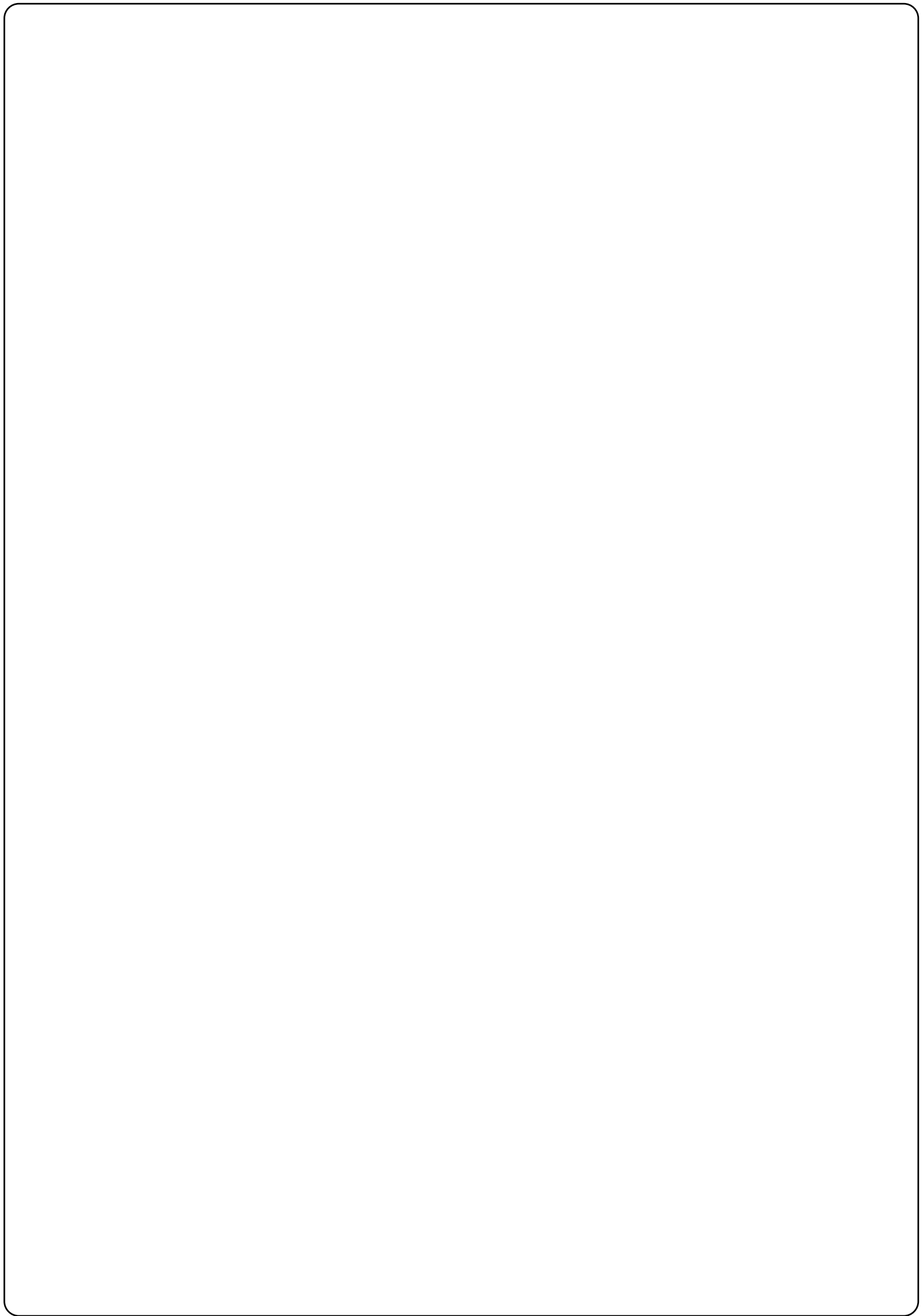



**V2 ELETTRONICA SPA**

Corso Principi di Piemonte, 65/67 - 12035 RACCONIGI (CN) ITALY

tel. +39 01 72 81 24 11 fax +39 01 72 84 050

info@v2elettronica.com www.v2home.com